

STRUTTURE DI CHIUSURA SCORREVOLI A MISURA A PANNELLO
MADE-TO-MEASURE SLIDING CLOSING STRUCTURES MELAMINE PANEL

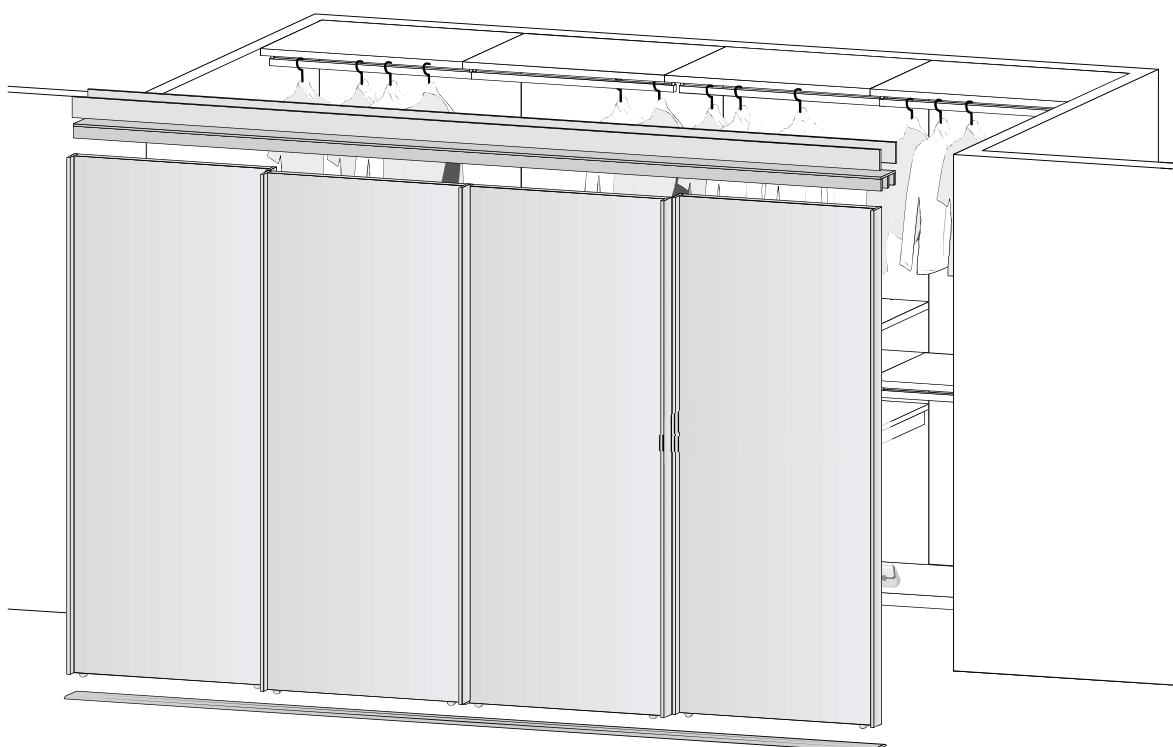

scheda tecnica data sheet



Sistema ad ante scorrevoli a terra (a soffitto o parete) con porte monofacciali con profilo in alluminio e pannello in nobilitato sp. 1.8 cm, con possibilità di apertura e chiusura ammortizzata delle ante.

I componenti possono essere realizzati a MISURA:

- le ante sia in altezza che in larghezza ,
- i binari in lunghezza ,
- lo stipite in altezza (kit di tamponamento laterale, dotato di regolazione in larghezza che permette di compensare eventuali fuori squadra delle pareti laterali qualora il portale sia montato in nicchia).

Floor-standing sliding door system (ceiling or wall) with one-sided doors with aluminium profile and melamine panel th. 1.8 cm, soft-close door opening is available.

Components can be MADE TO MEASURE:

- door in "height" and in "width",
- tracks in "length",
- upright in "height" (side filler kit with "width" adjustment used to offset any out of square side walls when the portal is inset into a niche).

SCHEMI DI FISSAGGIO FIXING DIAGRAMS

N.B.: le misure dello schema sono espresse in mm N.B.: diagram dimensions are in mm

BINARIO A PARETE O SOFFITTO A 1 VIA ESTERNO VANO
 1-WAY WALL OR CEILING TRACK - OUTSIDE OF COMPARTMENT

Vista laterale
 Side view

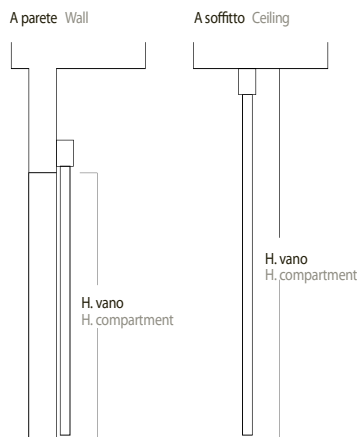

IMPORTANTE:

Il fissaggio a parete/soffitto deve essere eseguito unicamente da personale competente utilizzando i dispositivi di fissaggio in dotazione. Prima di procedere al fissaggio è importante controllare l'idoneità della parete/soffitto di resistere alle forze generate dal peso della struttura che va a gravare, oltre al peso del carico su essa posizionato. Sono pertanto da escludersi pareti in legno e cartongesso e pareti di spessore inferiore a 10 cm.

IMPORTANT:

Wall /ceiling fixing must be done from qualified staff only using fixing's device supplied. Before fixing, check that the wall/ceiling will withstand the weight of the structure and the load it will carry. For this reason, do not attach to walls made of wood or plasterboard or less than 10cm thick.

- HV = altezza vano
- HA = altezza anta
- HB = altezza binario

- HV = compartment height
- HA = door height
- HB = track height

Vista in pianta
 Layout view

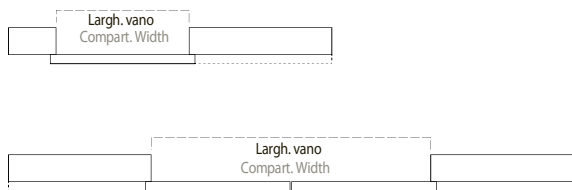

Composizione con muro perpendicolare
 Furnishing solutions with perpendicular wall

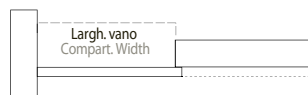

N.B. Nelle soluzioni con binario a parete si dovrà, per motivi di ingombro, togliere l'eventuale battiscopa per permettere di installare il binario a terra.

N.B.: With wall-fitted rails, remove any skirting board before attaching the rail to the floor

STRUTTURE DI CHIUSURA SCORREVOLI A MISURA A PANNELLO
 MADE-TO-MEASURE SLIDING CLOSING STRUCTURES MELAMINE PANEL

SCHEMI DI FISSAGGIO FIXING DIAGRAMS

N.B.: le misure dello schema sono espresse in mm N.B.: diagram dimensions are in mm

BINARIO SOFFITTO A 2 VIE ESTERNO VANO
 2-WAY CEILING TRACK – OUTSIDE OF COMPARTMENT

Vista laterale
 Side view

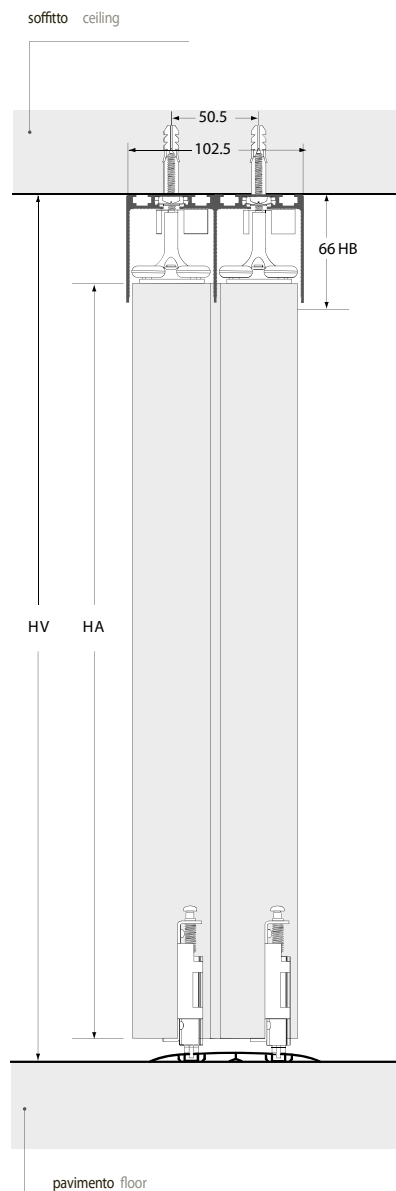
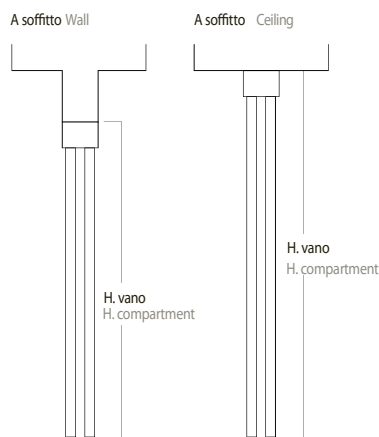

IMPORTANTE:

Il fissaggio a soffitto deve essere eseguito unicamente da personale competente utilizzando i dispositivi di fissaggio in dotazione.

Prima di procedere al fissaggio è importante controllare l'idoneità del soffitto di resistere alle forze generate dal peso della struttura che va a gravare, oltre al peso del carico su essa posizionato. Sono pertanto da escludersi soffitti in legno e cartongesso e soffitti di spessore inferiore a 10 cm.

IMPORTANT:

Ceiling fixing must be done from qualified staff only using fixing's device supplied. Before fixing, check that the ceiling will withstand the weight of the structure and the load it will carry. For this reason, do not attach to walls made of wood or plasterboard or less than 10cm thick.

- HV = altezza vano
- HA = altezza anta
- HB = altezza binario

HV = compartment height
 HA = door height
 HB = track height

Vista in pianta
 Layout view

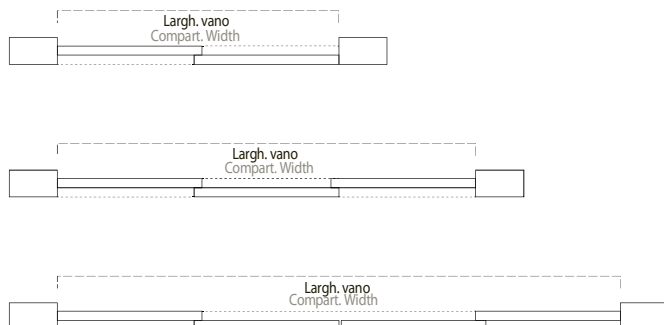

STRUTTURE DI CHIUSURA SCORREVOLI A MISURA A PANNELLO
 MADE-TO-MEASURE SLIDING CLOSING STRUCTURES MELAMINE PANEL

SCHEMI DI FISSAGGIO FIXING DIAGRAMS

N.B.: le misure dello schema sono espresse in mm N.B.: diagram dimensions are in mm

BINARIO SOSPESO A 2 VIE – ESTERNO VANO - CON TAMPONAMENTO
 2-WAY SUSPENDED TRACK – OUTSIDE OF COMPARTMENT – WITH FILLER

Vista laterale
 Side view

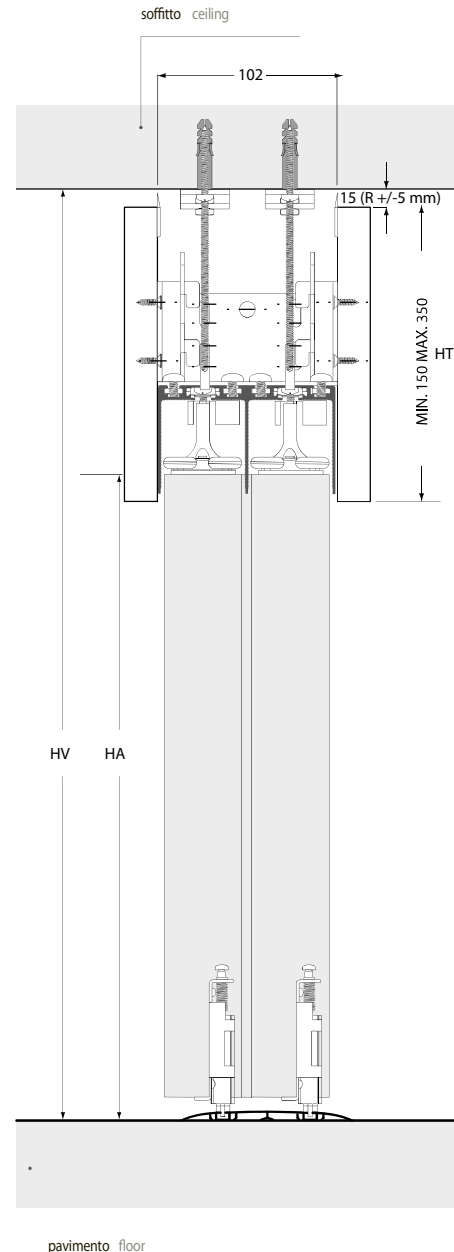
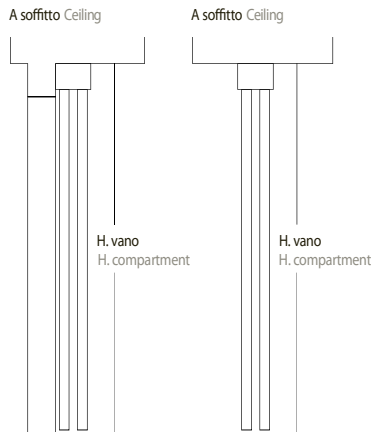

IMPORTANTE:

Il fissaggio a soffitto deve essere eseguito unicamente da personale competente utilizzando i dispositivi di fissaggio in dotazione. Prima di procedere al fissaggio è importante controllare l'idoneità del soffitto di resistere alle forze generate dal peso della struttura che va a gravare, oltre al peso del carico su essa posizionato. Sono pertanto da escludersi soffitti in legno e cartongesso e soffitti di spessore inferiore a 10 cm.

IMPORTANT:

Ceiling fixing must be done from qualified staff only using fixing's device supplied. Before fixing, check that the ceiling will withstand the weight of the structure and the load it will carry. For this reason, do not attach to walls made of wood or plasterboard or less than 10cm thick.

- HV = altezza vano
- HA = altezza anta
- HT = altezza tamponamento
- R = regolazione

HV = compartment height
 HA = door height
 HB = track height

Vista in pianta
 Layout view

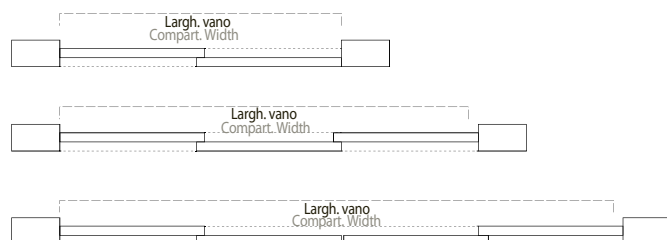

STRUTTURE DI CHIUSURA SCORREVOLI A MISURA A PANNELLO
 MADE-TO-MEASURE SLIDING CLOSING STRUCTURES MELAMINE PANEL



N.B.: le misure dello schema sono espresse in mm N.B.: diagram dimensions are in mm

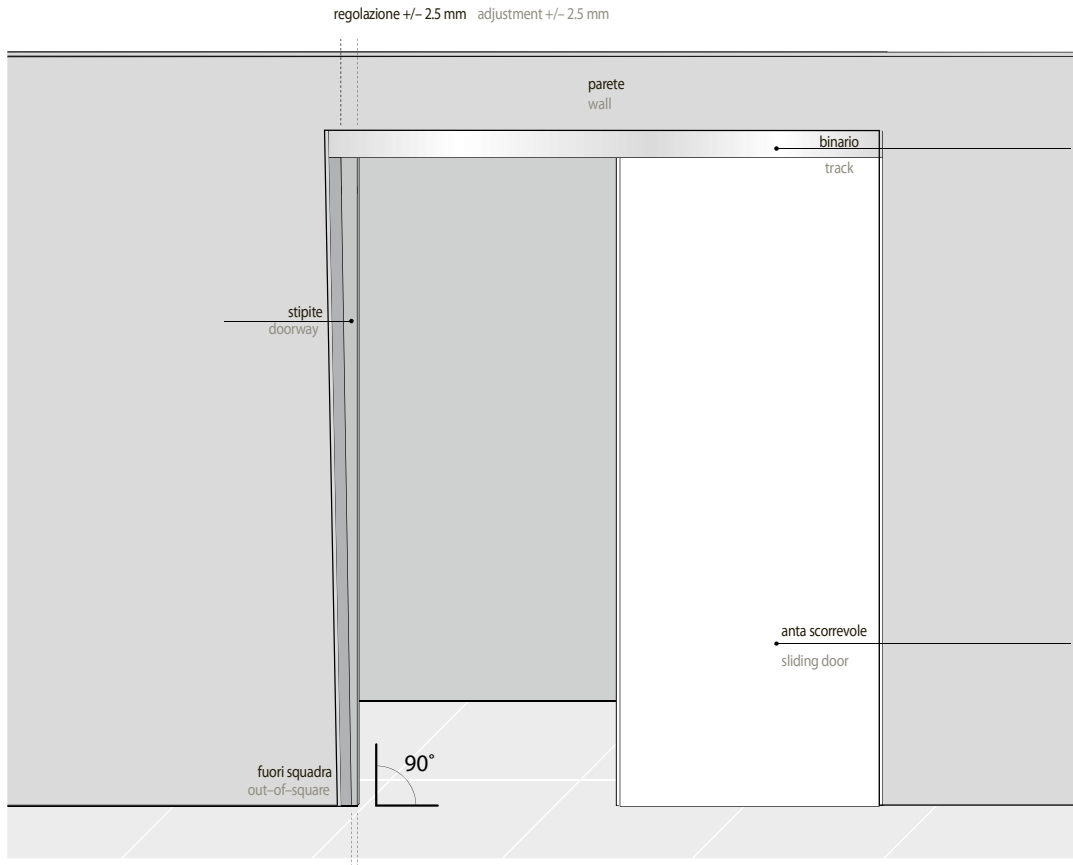

Lo stipite è un kit di tamponamento laterale, dotato di regolazione in larghezza +/- 2.5 mm, che permette di compensare eventuali fuori squadra presenti nelle pareti, qualora il portale sia montato in nicchia.

Doorway is a side filler kit, with +/- 2.5mm width adjustment, used to offset any out of square walls when the portal is inset into a niche.

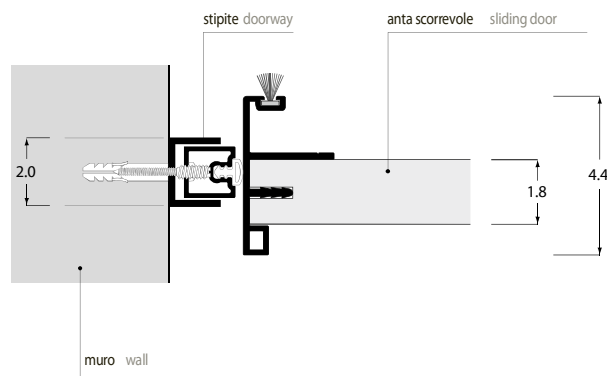

STRUTTURE DI CHIUSURA SCORREVOLI A MISURA A PANNELLO
MADE-TO-MEASURE SLIDING CLOSING STRUCTURES MELAMINE PANEL



Profili e binari in alluminio | Aluminium tracks and profiles



bianco verniciato
varnished white

argento spazzolato
brushed silver

titanio spazzolato
brushed titanium

nero spazzolato
brushed black

finitura materica textured finish

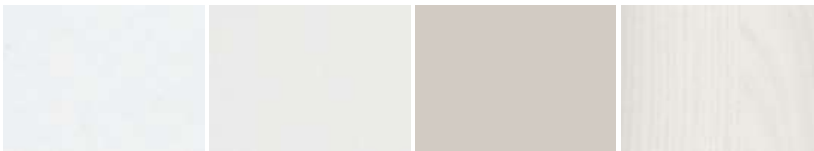

bianco talco
talc white

pomice
pumice

cashmere
cashmere

olmo ash
ash elm

finitura liscia plain finish



arena
arena

selce
flint

ottanio
octane

ardesia
slate

carbone
coal

finiture materiche textured finish



rovere natural
natural oak

noce
walnut

lignum dark
lignum dark

opus calce
opus lime

opus cemento
opus concrete

opus mattone
opus brick

VARIAZIONE DI TONALITÀ E COLORE PER PROFILI E BINARI

L'uniformità cromatica dei colori può variare nel tempo, quindi in caso di completamenti, una eventuale leggera differenza di tonalità non costituisce causa di possibile contestazione.

VARIATION OF SHADE AND COLOUR FOR PROFILES AND TRACKS

Shades of plain colours and wood species may vary over time. In the event of completions, any slight differences in shades cannot be cause for complaint.